

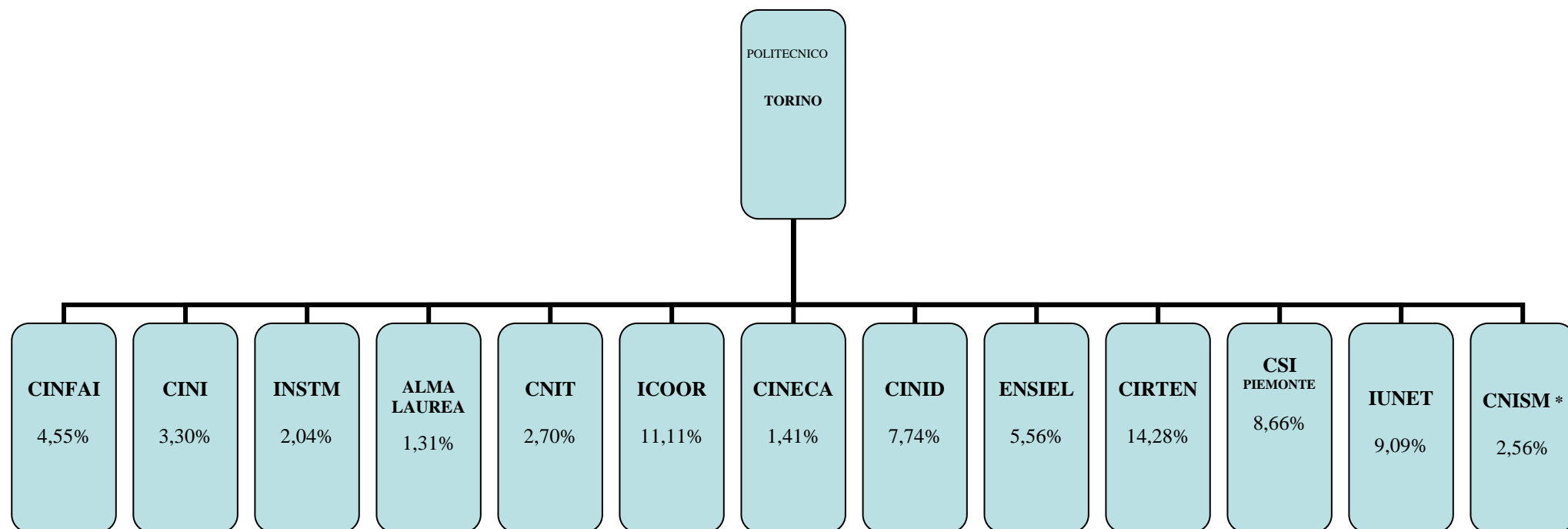

**RAPPRESENTAZIONE GRAFICA  
DEGLI ENTI PARTECIPATI DAL POLITECNICO DI TORINO SOTTOPOSTI A CONTROLLO CONGIUNTO CON ALTRE  
PUBBLICHE AMMINISTRAZIONI  
art. 22 comma 1 lett. c) D. Lgs n.33 del 14.03.2013**

(dati al 31.12.2017)



\*CNISM - Consorzio Nazionale Interuniversitario per le Scienze della Materia - Delibera Assemblea Straordinaria del 27.3.2017: messa in liquidazione del Consorzio.